

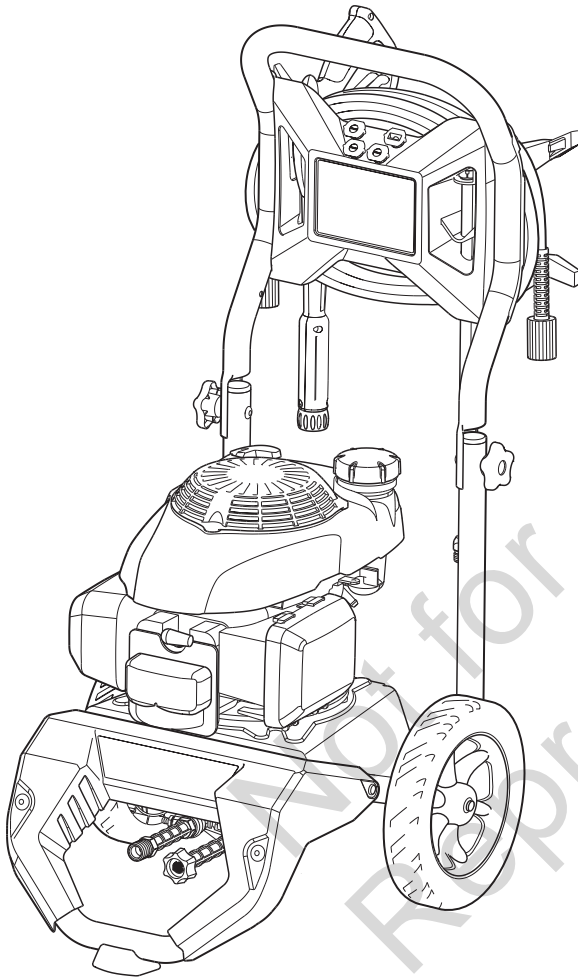

Pressure Washer Operator's Manual



Model Number _____

Revision _____

Serial Number _____

Date Purchased _____

Copyright © 2019. Briggs & Stratton Corporation
Milwaukee, WI, USA. All rights reserved.

DIAMOND™ is a trademark of Briggs & Stratton Corporation.

(800) 743-4115

www.diamondpowerproducts.com

Manual No. 80089920 Rev -

Table of Contents





Symbols and Meanings 2
 Equipment Description 3
 Features and Controls 4
 Operation 6
 Maintenance 11
 Storage 14
 Troubleshooting 15
 Warranty 16









Register Your Product

To ensure prompt and complete warranty coverage, register your product online at www.onlineproductregistration.com.

Symbols and Meanings

Signal	Meaning
DANGER	Indicates a hazard which, if not avoided, <i>will</i> result in death or serious injury.
WARNING	Indicates a hazard which, if not avoided, <i>could</i> result in death or serious injury.
CAUTION	Indicates a hazard which, if not avoided, <i>could</i> result in minor or moderate injury.
NOTICE	Indicates information considered important, but not hazard-related.

Symbol	Name	Explanation
	Safety Alert Symbol	Indicates a potential personal injury hazard.
	Read Operator's Manual	Failure to follow warnings, instructions and operator's manual could result in death or serious injury.
	Toxic Fumes	Engine exhaust contains carbon monoxide, a poisonous gas that could kill you in minutes. You cannot smell it or see it.
	Fire	Fuel and its vapors are extremely flammable which could cause burns or fire resulting in death or serious injury. Engine exhaust could cause fire resulting in death or serious injury.

Symbol	Name	Explanation
	Fluid Injection	High-pressure water could cut through skin resulting in serious injury and possible amputation.
	Spray, Flying Objects	Risk of eye injury. Spray could splash back or propel objects resulting in serious injury.
	Hot Surface	Contact with muffler area could cause burns resulting in serious injury.
	Electric Shock	Contact with power source could cause electrical shock resulting in death or serious injury.
	Kickback	Recoil starter kickback will pull hand and arm toward engine faster than you can let go which could cause broken bones, sprains or bruises resulting in serious injury.
	Chemical Burn	Chemicals could cause burns resulting in death or serious injury.
	Slippery Surface/Fall	Slippery wet surfaces could cause you to fall resulting in death or serious injury.
	Fall	Kickback from spray gun could cause you to fall resulting in death or serious injury.

 **WARNING!** This product can expose you to chemicals including gasoline engine exhaust, which is known to the State of California to cause cancer, and carbon monoxide, which is known to the State of California to cause birth defects or other reproductive harm. For more information go to www.P65Warnings.ca.gov.

 **WARNING!** This product contains lead and lead compounds, known to the state of California to cause birth defects or other reproductive harm. Wash your hands after handling this product. Cancer and Reproductive Harm - www.P65Warnings.ca.gov.

Equipment Description



Read this manual carefully and become familiar with your product. Know its applications, its limitations, and any hazards involved. Save these original instructions for future reference.

To aid in outdoor cleaning projects, this engine-driven, high-pressure cleaning machine uses a variety of spray tips and detergent.

Know how to stop the product and reduce pressure quickly. Keep operating area clear and do not allow children to operate pressure washer.

Stay alert—watch what you are doing. Do not operate pressure washer when fatigued or under the influence of alcohol or drugs.

Every effort has been made to ensure that information in this manual is accurate and current. However, we reserve the right to change, alter, or otherwise improve the product and this document at any time without prior notice.

NOTICE If you have questions about intended use, contact an authorized service dealer. This equipment is designed to be used with Briggs & Stratton® authorized parts only.

For engine related questions, call American Honda Motor Company, Inc. at **(800) 426-7701** or visit **www.honda-engines.com** for a dealer locator.

This spark ignition system complies with the Canadian Standard CAN ICES-2/NMB-2.

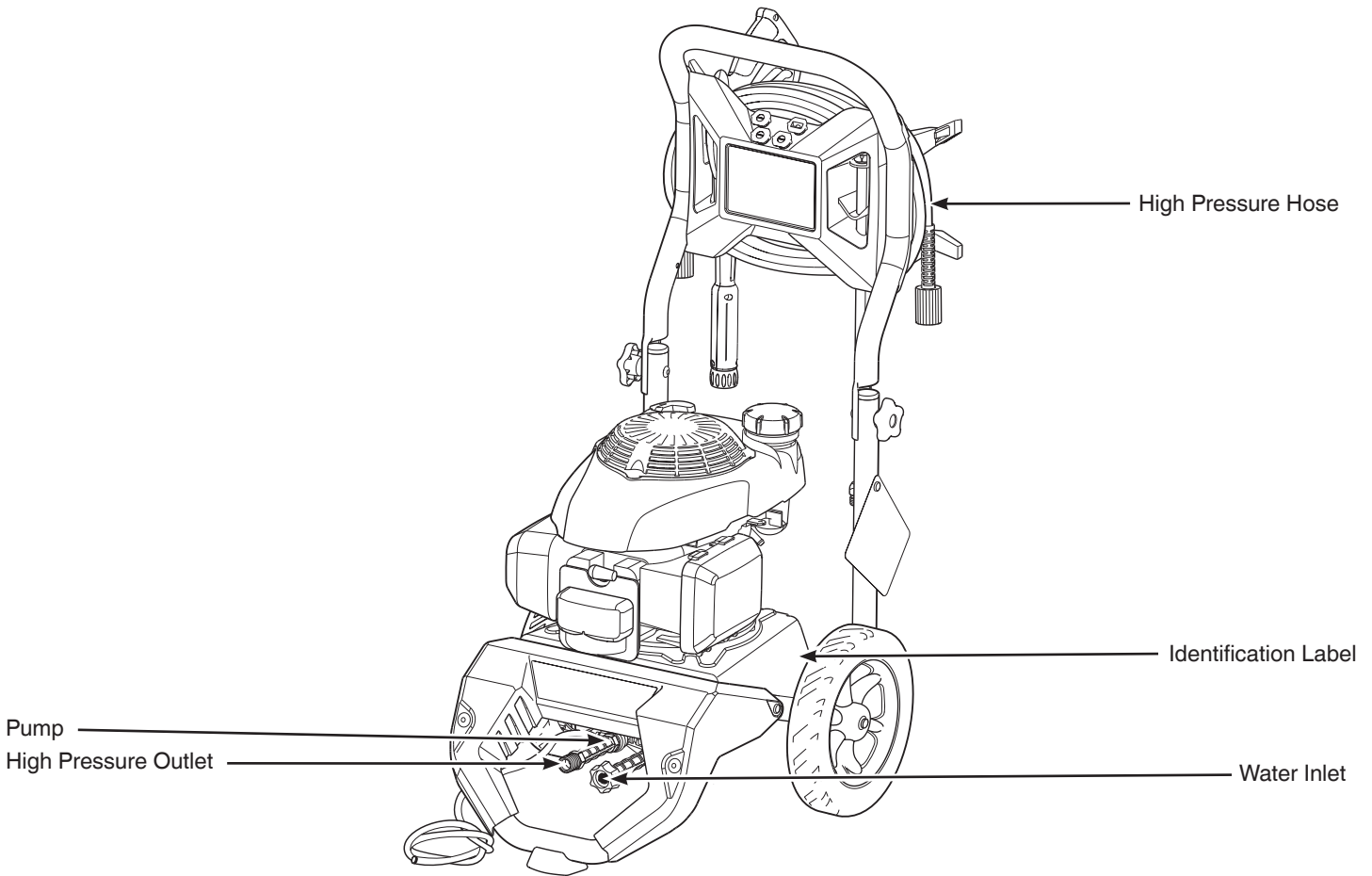

High Pressure Hose — Connect one end to water pump and the other end to spray gun.

High Pressure Outlet — Connection for high pressure hose.

Identification Label — Provides model and serial number of pressure washer.

Pump — Stainless steel piston, axial cam pump that develops high pressure.

Water Inlet — Connection for garden hose.





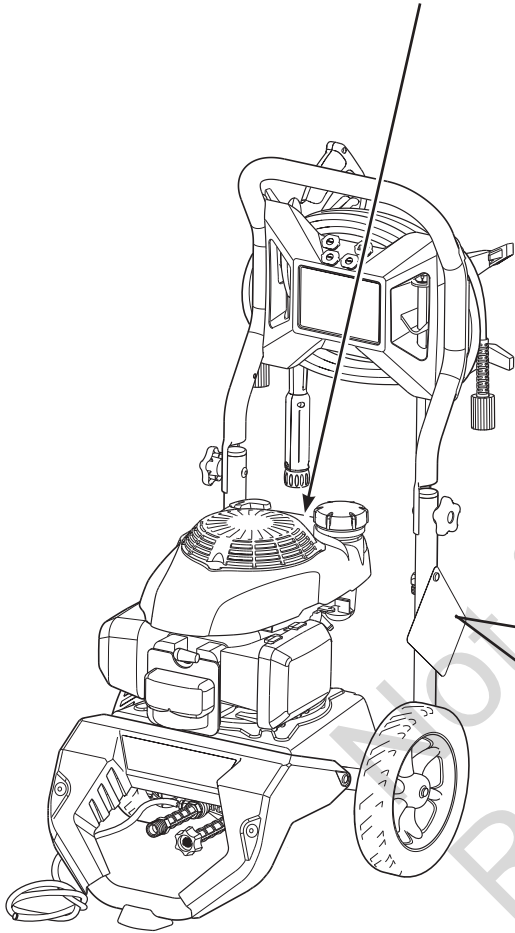

Features and Controls

Compare the illustrations with your pressure washer to familiarize yourself with the locations of various controls and product warnings.

 WARNING		 AVERTISSEMENT
<p>Failure to tighten fuel fill cap could cause cap to fall off and spill fuel during operation resulting in a fire that could cause death or serious injury. Always tighten fuel fill cap until it clicks.</p>		<p>Ne pas resserrer le bouchon de remplissage du carburant pourrait entraîner la chute du bouchon et le déversement du carburant pendant le fonctionnement, ce qui pourrait provoquer un incendie pouvant causer la mort ou des blessures graves. Toujours resserrer le bouchon de remplissage du carburant jusqu'à ce qu'il fasse un clic.</p> <p style="text-align: right; font-size: small;">80023988</p>



WARNING

-  Failure to read and follow the operator's manual, all warnings and operating instructions could result in death or serious injury.
-  Engine exhaust contains carbon monoxide, a poisonous gas that could kill you in minutes. You cannot see or smell it. Only use outside far away from windows, doors and vents.
-  Gasoline is flammable. Allow engine to cool at least 2 minutes before refueling. Do not spray flammable liquids.
-  High pressure could cut through skin. Never spray people. Spray gun traps high water pressure, even after engine is shut down and water is disconnected. Squeeze trigger, to release high pressure, every time engine stops.
-  Rapid retraction of starter cord (kickback) could pull hand and arm toward engine faster than you can let go. Pull starter cord slowly until resistance is felt and then pull rapidly to avoid kickback. Gun kicks back — Hold with both hands.
-  Spray could splash back or propel objects. Wear safety goggles and protective clothing. Safety glasses do not provide full protection.
-  Muffler could cause burns. Do not touch hot parts. Avoid hot exhaust gases.

Do Not Remove This Tag

See reverse side for operating instructions.

1



Check engine oil and gas.

2

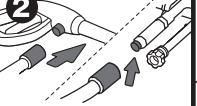

Connect high pressure hose to gun and unit.

3

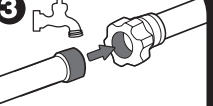

Connect garden hose to unit and water supply. Turn on water.

4



Point gun in safe direction, squeeze trigger to purge air from system.

5

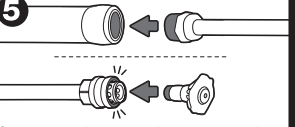

Connect wand to gun and nozzle to wand.

6

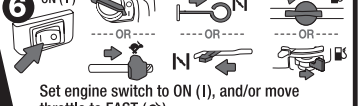

Set engine switch to ON (I), and/or move throttle to FAST (F).
 - If equipped, Set choke to CHOKE (N).
 - If equipped, Set fuel valve or lever to ON (I).

7



Pull cord slowly until resistance is felt, then pull rapidly. Set choke to RUN (II).

STOP

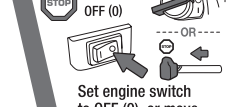

Set engine switch to OFF (O), or move throttle to STOP (S).

OR

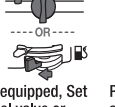

If equipped, Set fuel valve or lever to OFF (O).

OR



Point gun in safe direction, squeeze trigger to release high pressure. 80079236

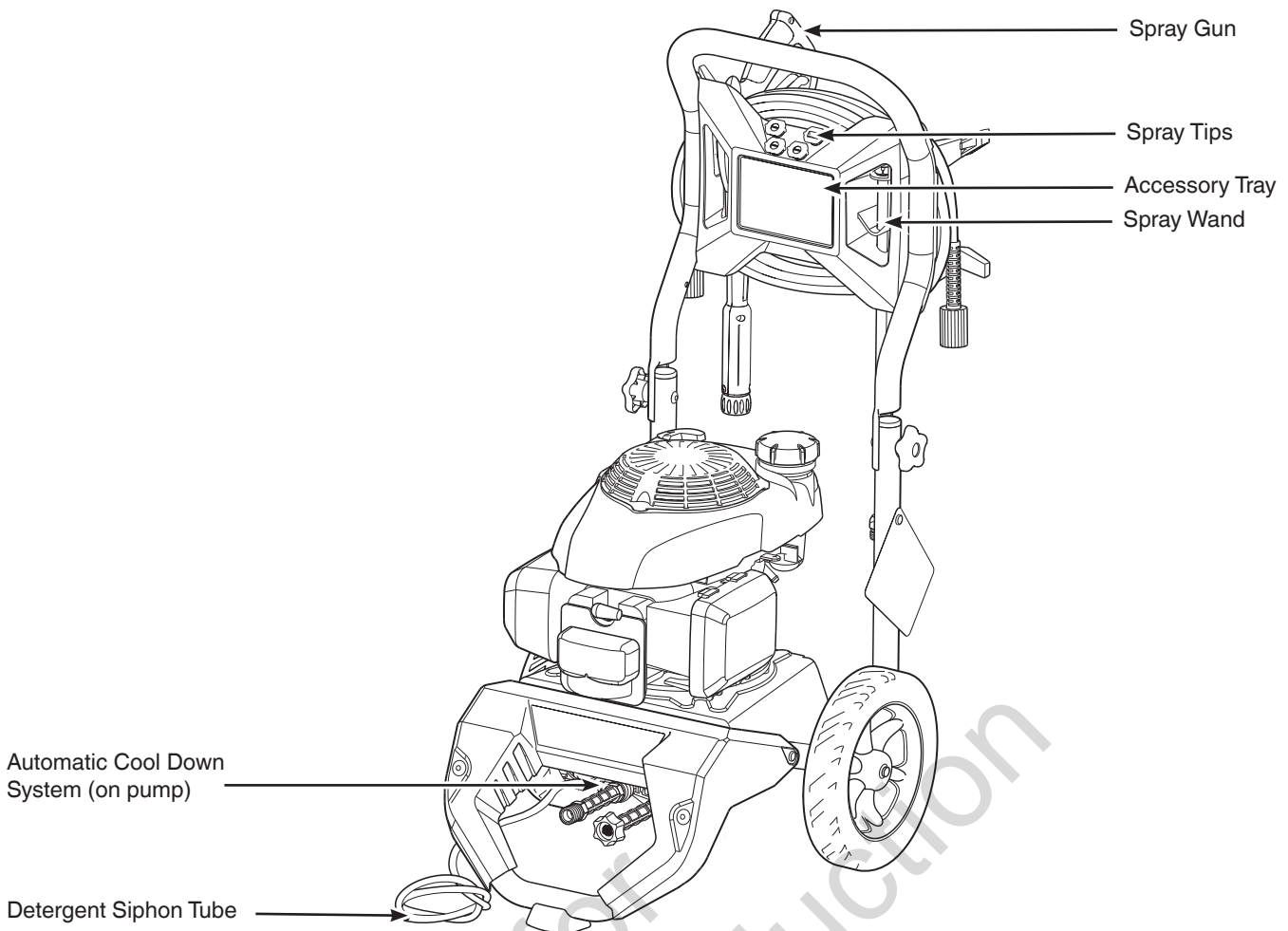

Accessory Tray — Provides convenient storage for accessories.

Automatic Cool Down System — Prevents internal pump damage by discharging warm water to the ground.

Detergent Siphon Tube — Use to siphon pressure washer safe detergent into the low pressure stream.

Spray Wand — Allows you to switch between spray tips.

Spray Gun — Controls spray using trigger. Includes trigger lock.

Spray Tips — Multiple patterns for various cleaning applications.

Operation

Step 1: Safe Location

Before starting the pressure washer, there are two equally important safety concerns regarding carbon monoxide poisoning and fire that must be addressed.

Operation Location to Reduce the Risk of Carbon Monoxide Poisoning

The engine exhaust of all fossil fuel burning equipment, such as a pressure washer, contains carbon monoxide, a poisonous gas that could kill you in minutes. You cannot smell it, see it, or taste it. Even if you do not smell exhaust fumes, you could still be exposed to carbon monoxide gas.

By law, it is required in many states to have a carbon monoxide alarm in operating condition in your home. A carbon monoxide alarm is an electronic device that detects hazardous levels of carbon monoxide. When there is a buildup of carbon monoxide, the alarm will alert the occupants by flashing a visual indicator light and an alarm. Smoke alarms cannot detect carbon monoxide gas.



WARNING! Engine exhaust contains carbon monoxide, a poisonous gas that could kill you in minutes. You cannot smell it, see it, or taste it.

Even if you do not smell exhaust fumes, you could still be exposed to carbon monoxide gas.

- Operate this product only outdoors, far away from windows, doors and vents to reduce the risk of carbon monoxide gas accumulating and the potential of being drawn towards occupied spaces.
- Install battery-operated carbon monoxide alarms or plug-in carbon monoxide alarms with battery back-up according to the manufacturer's instructions. Smoke alarms cannot detect carbon monoxide gas.
- Do not run this product inside homes, garages, basements, crawlspaces, sheds, or other partially-enclosed spaces even if using fans or opening doors and windows for ventilation. Carbon monoxide can quickly build up in these spaces and can linger for hours, even after this product has shut off.
- Point exhaust away from all homes and occupied spaces.
- If you start to feel sick, dizzy, or weak while using this product, get to fresh air right away. See a doctor. You may have carbon monoxide poisoning.

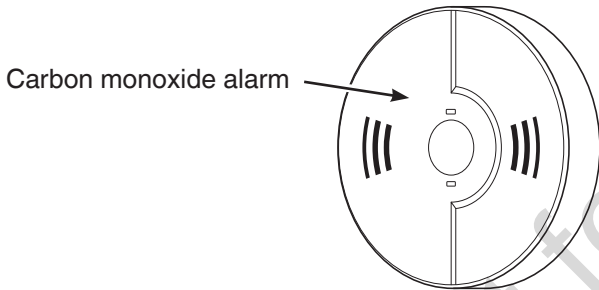

Carbon monoxide alarm



USE OUTDOORS - AVOID CARBON MONOXIDE POISONING

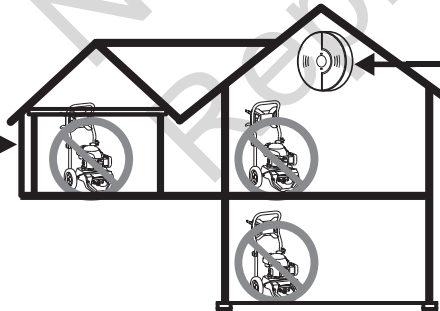
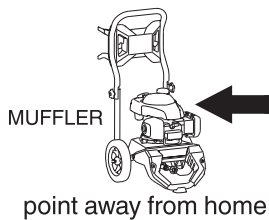

CARBON MONOXIDE ALARM(S)

Install carbon monoxide alarms inside your home. Without working carbon monoxide alarms, you may not realize you are getting sick and dying from carbon monoxide poisoning.

Operation Location to Reduce the Risk of Fire



WARNING! Exhaust heat/gases could ignite combustibles, structures or damage fuel tank causing a fire, resulting in death or serious injury.

- Pressure washer must be at least 5 ft. (1.5 m) from any structure, overhang, trees, windows, doors, and any wall opening, shrubs, or vegetation over 12 in. (30.5 cm) in height.
- Do not place pressure washer under a deck or other type of structure that may confine airflow. Smoke alarm(s) must be installed and maintained indoors according to the manufacturer's instructions /recommendations.
- Carbon monoxide alarms cannot detect smoke.
- It is a violation of California Public Resource Code Section 4442, to use or operate the engine on any forest-covered, brush-covered, or grass-covered land unless the exhaust system is equipped with a spark arrester, as defined in Section 4442, maintained in effective working order. Other states or federal jurisdictions may have similar laws, reference Federal Regulation 36 CFR Part 261.52.
- Contact the original equipment manufacturer, retailer, or dealer to obtain a spark arrester designed for the exhaust system installed on this engine.
- Replacement parts must be the same and installed in the same position as the original parts.

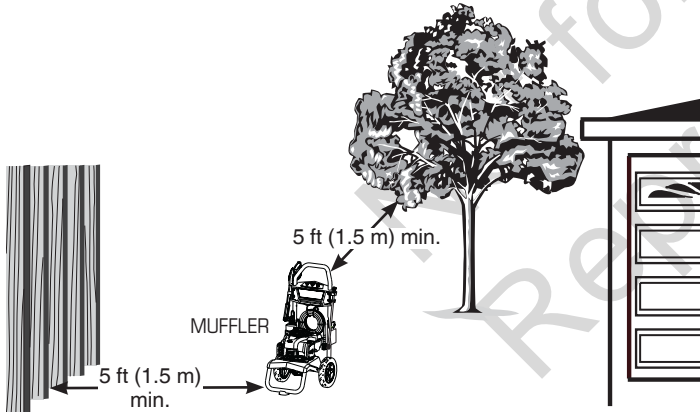

Step 2: Oil and Fuel

Check Oil Level

1. Make sure pressure washer is on a level surface.
2. Refer to engine operator's manual and follow oil and fuel recommendations and instructions.

Transporting

Do not tip engine or equipment at an angle which causes fuel to spill.

Step 3: Set Up

Clean Debris

Clean any accumulated debris. Keep area around muffler free from any debris.

- Use a soft bristle brush to loosen caked on dirt or oil.
- Use a damp cloth to wipe exterior surfaces clean.

Lubricate O-rings

Lubricate all connections shown to extend the life of the o-rings.

1. Inspect and clean connecting surfaces prior to lubrication and assembly. Replace o-rings that are damaged or missing. See *Common Service Parts*.

NOTICE Never repair leaking connections with sealant of any kind. Replace o-ring.

2. Use a small brush or cotton swab to apply a light coating of grease directly to o-rings.

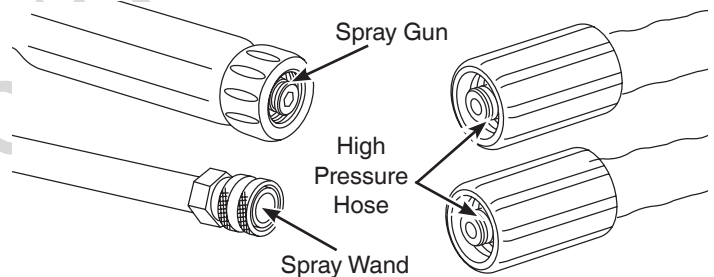

Check / Connect Gun and Hose

1. If spray gun trigger depresses without pressing trigger lock or if spray gun remains depressed when released, replace spray gun immediately.

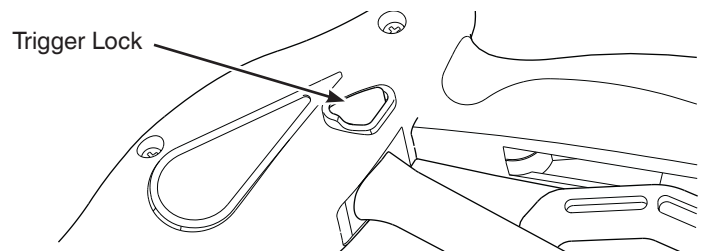

2. If high pressure hose is damaged, exposing inner mesh, replace immediately.

- Attach high pressure hose to spray gun and high pressure outlet on pump. Tighten by hand.

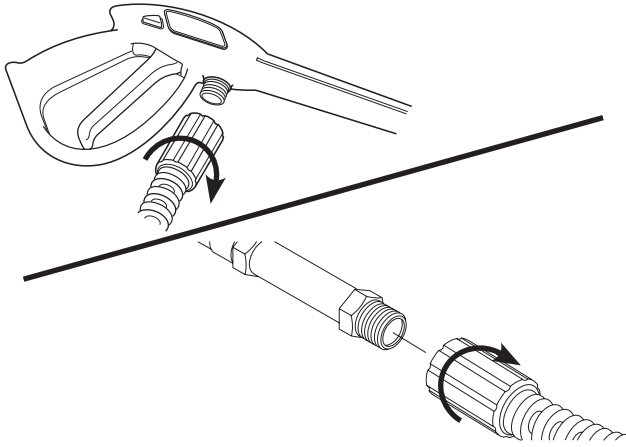

WARNING! The high pressure fluid could cut through skin and its underlying tissues, resulting in serious injury and possible amputation. Never attach spray wand directly to high pressure hose.

Check Water Inlet Screen / Connect Garden Hose

- Inspect inlet screen. Remove debris or replace if damaged.

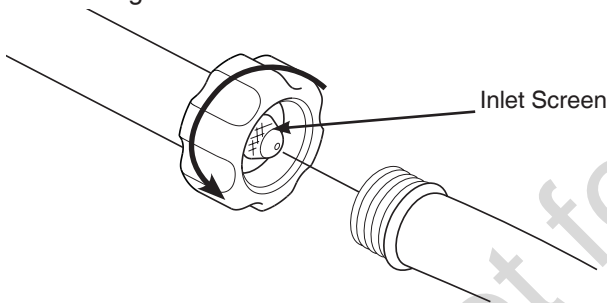

- Run water through garden hose (not to exceed 50 ft (15 m) to clean out debris, then connect to water inlet.



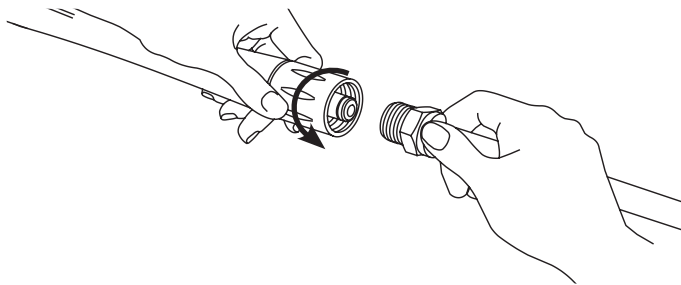

NOTICE There must be at least 10 ft (3 m) of unrestricted garden hose between the pressure washer inlet and any device, such as a vacuum breaker, to prevent pump damage.

- Turn on water, point spray gun in safe direction, press trigger lock and depress trigger to purge pump system of air.
- Attach spray wand to spray gun. Tighten by hand.



Step 4: Spray Tips

- Select desired spray tip:

 <p>Low Pressure Black Soap Use to apply detergent</p>	 <p>Delicate Rinse White, 40° Cars / Vans / Trucks / Outdoor Furniture</p>
 <p>General Rinse Yellow, 15° Siding / Patios Decks Driveways / Garage Floors</p>	 <p>Maximum Rinse Red, 0° Paint Removal / Oil Stains / Rust Removal</p>

- Pull spray wand quick connect collar back, insert spray tip and release. Tug spray tip to ensure it is secure.

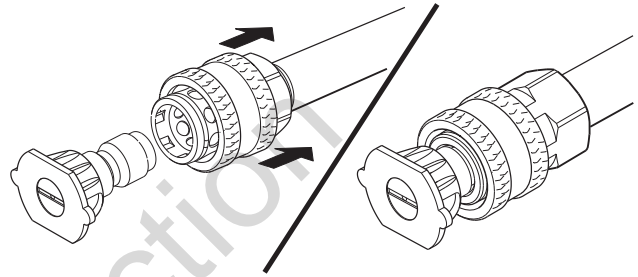

Step 5: Start Up

NOTICE Do not start engine without water supply connected and turned on.

- Level product before starting.



WARNING! Risk of eye injury. Spray could splash back or propel objects, resulting in serious injury.

- Always wear indirect vented (chemical splash) safety goggles when using or near this product. (Safety glasses do not provide full protection).
- Always wear protective clothing such as long-sleeved shirts, long pants and closed-toed shoes.



WARNING! Recoil starter kickback (rapid retraction) will pull hand and arm toward engine faster than you can let go, which could cause broken bones, fractures, bruises, or sprains and result in serious injury.

- Position yourself as shown below, and start engine according to instructions given in engine operator's manual.



WARNING! High-pressure water could cut through skin resulting in serious injury and possible amputation.

- Do not direct discharge at self or others.
- Call physician immediately if cut by fluid. Do not treat as a simple cut.
- Do not touch spray tips while spraying.



WARNING! Use of pressure washer could create slippery surfaces causing you to fall, resulting in death or serious injury. Kickback from spray gun could cause you to fall resulting in death or serious injury. Operate pressure washer from a stable surface.

- Firmly grasp spray gun with both hands, point spray gun in safe direction, press trigger lock and depress trigger to begin spraying.



- Apply high pressure spray to a small area first, then check the surface for damage. If no damage is found, it is okay to continue cleaning.



WARNING! Risk of electrocution. Contact with power source could cause electric shock or burn resulting in death or serious injury. Never spray near power source.

Usage Tips

- For most effective cleaning, keep spray tip 8 to 24 in (20 to 61 cm) away from cleaning surface.
- Do not use high pressure spray tips closer than 6 in (15 cm) to prevent damage to the cleaning surface.
- Start at the top of the area to be rinsed, working down with long, even, overlapping strokes.

Step 6: Applying Detergent



WARNING! Chemicals could cause burns resulting in death or serious injury.

- Follow chemical manufacturer's label instructions for proper use and handling of the chemical.
- Only use products marketed for use with pressure washers.
- Never spray acids or flammable liquids.

Check Detergent Siphoning Tube

Clean detergent tube if clogged or replace if leaking.

To apply detergent, follow these steps:

- Attach detergent siphon tube to the barbed fitting on the pump.

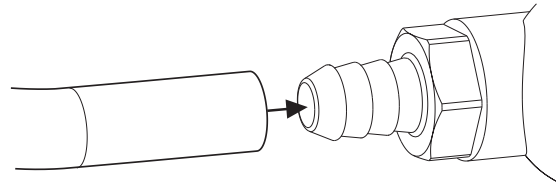

- Prepare detergent per pressure washer detergent manufacturer's instructions.
- Insert detergent siphon tube into pressure washer detergent.
- Install black detergent spray tip. See *Spray Tips*.
- Apply per manufacturer's instructions.

NOTICE Detergent cannot be applied with the high pressure spray tips (White, Yellow or Red).

Step 7: Shut Down

1. Release spray gun trigger and let engine idle for one minute.
2. Turn engine off according to instructions given in engine operator's manual.



WARNING! Spray gun traps high water pressure, even after engine shut down and water disconnection, which could result in serious injury.

3. Point spray gun in safe direction. Press trigger lock and depress trigger to relieve high water pressure.

Step 8: Clean Up

1. Turn off water and purge system.
2. Disconnect and drain all hoses, spray gun and spray wand.
3. Empty pump of all liquids by pulling recoil handle about six times.

NOTICE If storing in freezing temperatures or more than 30 days, see *Storage*.

Maintenance

Maintenance Schedule

Follow the hourly or calendar intervals, whichever occurs first. See the engine operator's manual for instructions on how to properly maintain the engine.

Every 8 Hours or Daily (see <i>Operation Section</i>)
Check engine oil level
Clean debris
Lubricate o-rings
Check spray gun
Check high pressure hose
Check / clean water inlet screen
Check detergent siphoning tube

General Recommendations

Regular maintenance will improve the performance and extend the life of the pressure washer. See any authorized dealer for service.

Pump Oil

Do not attempt any oil maintenance on this pump. The pump is pre-lubricated and sealed from the factory, requiring no additional maintenance for the life of the pump.

Detergent Siphoning Check Ball

The check ball in detergent siphoning system may become stuck from dried soap or minerals in water. The check ball can be freed by performing the following:



WARNING! Chemical Burn Hazard. Chemicals could cause burns resulting in death or serious injury. Follow chemical manufacturer's label instructions for proper use and handling of the chemical. Following *Shut Down*, remove detergent siphoning hose from barbed fitting on pump.

1. Insert paper clip, or similar device, into barbed fitting on pump and push down until ball moves.

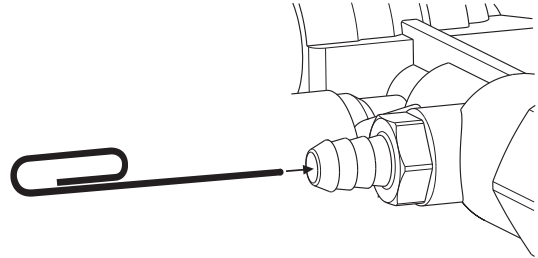

2. Reinstall detergent siphoning hose.

Spray Tip Maintenance

Clean an obstructed spray tip to correct a pulsing sensation when squeezing the spray gun trigger.

1. Following *Shut Down*, remove spray tip from spray wand.
2. Use a paper clip, or similar device, to free foreign material.

Engine Maintenance

See the engine operator's manual for instructions on how to properly maintain the engine.

Common Service Parts

Pump Saver™	6039
O-ring Maintenance Kit	705001
Water Inlet Screen	B2384GS
Engine Oil Bottle	100005 or 100028

Contact an authorized service dealer or powerboss-equipment.com for a full list of parts and diagrams.

Storage



WARNING! Fuel and its vapors are extremely flammable, which could cause burns or fire, resulting in death or serious injury. Do not store fuel near ignition source.

1. Place detergent siphon tube in water and flush detergent from system by running pressure washer with black spray tip.

Protecting Fuel System

2. Treat or drain fuel from pressure washer as fuel can become stale when stored over 30 days.

Each time you fill the container with fuel, add STA-BIL 360°® PROTECTION™ to the fuel as specified by the manufacturer's instructions. This keeps fuel fresh and decreases fuel-related problems or contamination in the fuel system.

It is not necessary to drain fuel from the engine when STA-BIL 360°® PROTECTION™ is added as instructed. Before storage, turn the engine ON for 2 minutes to move the fuel and stabilizer through the fuel system.

If fuel in the engine has not been treated with STA-BIL 360°® PROTECTION™, it must be drained into an approved container. Then run the engine until it stops from lack of fuel.

Engine Maintenance

See the engine operator's manual for instructions on how to properly maintain the engine.

Protecting the Pressure Washer

3. Turn off water and purge system.
4. Disconnect and drain all hoses, spray gun and spray wand.
5. Empty pump of all liquids by pulling recoil handle about six times.

NOTICE Store spray gun indoors and keep from freezing.

Protecting the Pump

6. Treat pump with Pump Saver.

Use Pump Saver to protect pump from damage caused by mineral deposits and freezing. It also lubricates pistons and seals. See *Common Service Parts*.

Read and follow all Pump Saver warnings and instructions.

If Pump Saver is not available, connect a 3 ft. (1 m) section of garden hose to water inlet. Pour RV-antifreeze (antifreeze without alcohol) into hose. Pull recoil handle twice. Disconnect hose.

NOTICE You must protect your product from freezing temperatures. Failure to do so will permanently damage your pump and spray gun rendering your product inoperable.

7. Store unit in a clean and dry area.



WARNING! Storage covers could cause a fire resulting in death or serious injury. Do not place a storage cover over a hot pressure washer. Let product cool before installing cover.

Not for
Reproduction

Troubleshooting

Problem	Cause	Correction
Pump has following problems: failure to produce pressure, loss of pressure, low water volume.	<ol style="list-style-type: none"> 1. Low pressure spray tip installed. 2. Inadequate water supply. 3. Clogged inlet hose screen. 4. Spray tip is obstructed. 5. Connections leak. 6. High pressure hose or spray gun leaks. 	<ol style="list-style-type: none"> 1. Replace with high pressure spray tip. 2. Provide adequate water flow. 3. Check and clean inlet hose screen. 4. Clean spray tip. See <i>Spray Tip Maintenance</i>. 5. Tighten connections or replace o-rings. 6. Replace.
Detergent fails to mix with spray.	<ol style="list-style-type: none"> 1. High pressure spray tip installed. 2. Check ball stuck in detergent siphoning system. 3. Detergent siphoning tube is clogged or cracked. 	<ol style="list-style-type: none"> 1. Replace with low pressure black spray tip. 2. Free check ball. See <i>Detergent Siphoning Check Ball</i>. 3. Clean or replace detergent siphoning tube.
Engine will not start; starts and runs rough or shuts down during operation.	<ol style="list-style-type: none"> 1. Out of fuel. 2. Flooded with fuel. 3. Dirty air filter. 4. Spark plug wire not connected to spark plug. 	<ol style="list-style-type: none"> 1. Fill fuel tank. 2. Wait 5 minutes before starting. 3. Clean or replace air filter. 4. Connect wire to spark plug.

For all other issues, see an Briggs & Stratton authorized dealer.

Specifications

White, 40°	2100 PSI (145 bar) @ 2.3 GPM (8.7 L/min)*
Yellow, 15°	2500 PSI (172 bar) @ 2.2 GPM (8.3 L/min)*
Red, 0°	3000 PSI (207 bar) @ 2.0 GPM (7.6 L/min)*
Water Supply Temperature	41°F (5°C) - 100°F (38°C)
min Water Supply Flow Rate	3.3 GPM (12.5 L/min)
min Water Supply Pressure	20 PSI (1.38 bar)

*This pressure washer is rated in accordance to the Pressure Washer Manufacturers' Association (PWMA) standard PW101-2010 (Testing and Rating Performance of Pressure Washers).

Not for
Reproduction

BRIGGS & STRATTON WARRANTY POLICY

LIMITED WARRANTY

Briggs & Stratton warrants that, during the warranty period specified below, it will repair or replace, free of charge, any part that is defective in material or workmanship or both. Transportation charges on product submitted for repair or replacement under this warranty must be borne by purchaser. This warranty is effective for and is subject to the time periods and conditions stated below. For warranty service, find the nearest Authorized Service Dealer in our dealer locator map at BRIGGSANDSTRATTON.COM. The purchaser must contact the Authorized Service Dealer, and then make the product available to the Authorized Service Dealer for inspection and testing.

There is no other express warranty. Implied warranties, including those of merchantability and fitness for a particular purpose, are limited to the warranty period listed below, or to the extent permitted by law. Liability for incidental or consequential damages are excluded to the extent exclusion is permitted by law. Some states or countries do not allow limitations on how long an implied warranty lasts, and some states or countries do not allow the exclusion or limitation of incidental or consequential damages, so the above limitation and exclusion may not apply to you. This warranty gives you specific legal rights and you may also have other rights which vary from state to state or country to country.**

WARRANTY PERIOD

Item	Consumer Use	Commercial Use
Equipment	24 months	3 months
Engine*	24 months	3 months
Frame	36 months	3 months

* Applies to Briggs & Stratton engines only. Warranty coverage of non-Briggs & Stratton engines is provided by that engine manufacturer. Emissions-related components are covered by the Emissions Warranty Statement.

** In Australia - Our goods come with guarantees that cannot be excluded under the Australian Consumer Law. You are entitled to a replacement or refund for a major failure and for compensation for any other reasonably foreseeable loss or damage. You are also entitled to have the goods repaired or replaced if the goods fail to be of acceptable quality and the failure does not amount to a major failure. For warranty service, find the nearest Authorized Service Dealer in our dealer locator map at BRIGGSandSTRATTON.COM, or by calling 1300 274 447, or by emailing or writing to salesenquires@briggsandstratton.com.au, Briggs & Stratton Australia Pty Ltd, 1 Moorebank Avenue, NSW, Australia, 2170.

The warranty period begins on the date of purchase by the first retail or commercial consumer. "Consumer use" means personal residential household use by a retail consumer. "Commercial use" means all other uses, including use for commercial, income producing or rental purposes. Once a product has experienced commercial use, it shall thereafter be considered as a commercial use product for purposes of this warranty.

Save your proof of purchase receipt. If you do not provide proof of the initial purchase date at the time warranty service is requested, the manufacturing date of the product will be used to determine the warranty period. Product registration is not required to obtain warranty service on Briggs & Stratton products.

ABOUT YOUR WARRANTY

Warranty service is available only through Briggs & Stratton Authorized Service Dealers. This warranty covers only defects in materials or workmanship. It does not cover damage caused by improper use or abuse, improper maintenance or repair, normal wear and tear, or stale or unapproved fuel.

Improper Use and Abuse - The proper, intended use of this product is described in the Operator's Manual. Using the product in a way not described in the Operator's Manual or using the product after it has been damaged will not be covered under this warranty. Warranty coverage will also not be provided if the serial number on the product has been removed or the product has been altered or modified in any way, or if the product has evidence of abuse such as impact damage or water/chemical corrosion damage.

Improper Maintenance or Repair - This product must be maintained according to the procedures and schedules provided in the Operator's Manual, and serviced or repaired using genuine Briggs & Stratton parts or equivalent. Damage caused by lack of maintenance or use of non-original parts is not covered by warranty.

Normal Wear and Tear - Like most mechanical devices, your unit is subject to wear even when properly maintained. This warranty does not cover repairs when normal use has exhausted the life of a part or the equipment. Maintenance and wear items such as filters, belts, cutting blades, and brake pads (except engine brake pads) are not covered by warranty due to wear characteristics alone, unless the cause is due to defects in material or workmanship.

Stale or Unapproved Fuel - In order to function correctly, this product requires fresh fuel that conforms to the criteria specified in the Operator's Manual. Engine or equipment damage caused by stale fuel or the use of unapproved fuels (such as E15 or E85 ethanol blends) is not covered by warranty.

Other Exclusions - This warranty excludes damage due to accident, abuse, modifications, alterations, improper servicing, freezing or chemical deterioration.

Attachments or accessories that were not originally packaged with the product are also excluded. There is no warranty coverage on equipment used for primary power in place of utility power or on equipment used in life support applications. This warranty does not include used, reconditioned, second-hand, or demonstration equipment or engines. This warranty also excludes failures due to acts of God and other force majeure events beyond the manufacturer's control.

80082391_EN Rev -

DIAMOND™

Laveuse à pression Manuel d'utilisation

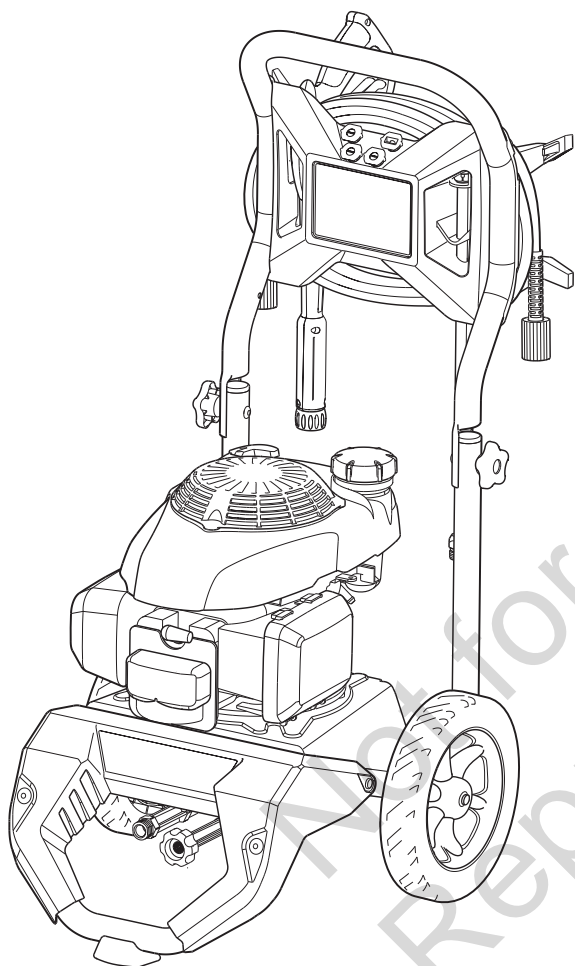

Référence du modèle _____

Révision _____

Numéro de série _____

Date d'achat : _____

Droit d'auteur © 2019. Briggs & Stratton Corporation

Milwaukee, WI, É.-U. Tous droits réservés.

DIAMOND™ est une déposées de Briggs & Stratton Corporation

(800) 743-4115

www.diamondpowerproducts.com

Table des matières



Symboles et significations	2
Description de l'équipement	3
Caractéristiques et commandes	4
Utilisation	6
Entretien	12
Entreposage	15
Dépannage	16
Garantie	18

Enregistrer votre produit

Pour assurer une couverture rapide et complète de la garantie, veuillez inscrire votre produit en ligne à l'adresse www.onlineproductregistration.com.

Symboles et significations

Signal	Signification
DANGER	Indique un danger qui, si non évité, <i>causera</i> la mort ou des blessures graves.
AVERTISSEMENT	Indique un danger qui, si non évité, <i>pourrait</i> causer la mort ou des blessures graves.
ATTENTION	Indique un danger qui, si non évité, <i>pourrait</i> causer des blessures mineures ou modérées.
AVIS	Indique des informations considérées importantes, mais non liées aux dangers.

Symbole	Nom	Explication
	Symbole d'alerte de sécurité	Le symbole d'alerte de sécurité indique un risque de blessure corporelle.
	Veuillez lire le manuel d'utilisation	Ne pas respecter les avertissements, les instructions et le manuel de l'utilisateur peut entraîner des blessures graves ou la mort.
	Vapeurs toxiques	Les gaz d'échappement du moteur contiennent du monoxyde de carbone, un gaz toxique pouvant provoquer la mort en quelques minutes. Vous ne pouvez ni le sentir ni le voir.
	Incendie	Le carburant et ses vapeurs sont extrêmement inflammables et pourraient causer des brûlures ou un incendie entraînant la mort ou des blessures graves. L'échappement du moteur peut provoquer un incendie pouvant entraîner la mort ou de graves blessures.

Symbole	Nom	Explication
	Injection de liquide	De l'eau à haute pression peut couper la peau, causer des blessures graves et possiblement, une amputation.
	Aérosol, objets volants	Risque de blessure aux yeux. Le jet d'eau peut rejaillir ou propulser des objets en entraînant de graves lésions.
	Surface chaude	Tout contact avec la zone du silencieux peut causer des brûlures risquant de provoquer des blessures graves.
	Décharge électrique	Le contact avec la source d'alimentation électrique pourrait provoquer une décharge électrique entraînant la mort ou de graves lésions.
	Recul	Le recul du lanceur a pour effet de tirer la main et le bras en direction du moteur plus rapidement qu'il n'est possible de le lâcher, ce qui pourrait provoquer des fractures osseuses, des entorses ou des ecchymoses entraînant de graves lésions.
	Brûlure chimique	Les produits chimiques peuvent causer des brûlures risquant d'entraîner la mort ou des blessures graves.
	Surface glissante ou chute	Les surfaces mouillées et glissantes peuvent vous faire tomber et causer la mort ou des blessures graves.
	Chute	Le recul du pistolet de pulvérisation pourrait vous faire tomber et entraîner la mort ou de graves lésions.

 **AVERTISSEMENT!** Ce produit peut vous exposer à des agents chimiques, y compris les échappements des moteurs à essence, connus dans l'État de la Californie pour causer le cancer, ainsi que le monoxyde de carbone, connu dans l'État de la Californie pour causer des malformations congénitales ou les dommages à l'appareil reproducteur. Pour obtenir de plus amples renseignements, visitez le www.P65Warnings.ca.gov.

 **AVERTISSEMENT!** Ce produit contient du plomb et des composés de plomb, connus dans l'État de la Californie pour causer des malformations congénitales ou les dommages à l'appareil reproducteur. Nettoyez-vous les mains après la manipulation de ce produit. Cancer et effets nocifs sur la reproduction – www.P65Warnings.ca.gov

Description de l'équipement



Veillez bien lire ce manuel et vous familiariser avec votre produit. Prenez connaissance de ses applications, ses limitations, et tous les risques impliqués. Conservez ces instructions d'origine pour vous y reporter dans le futur.

Pour vous aider dans vos projets de nettoyage extérieur, cette machine de nettoyage motorisée à haute pression utilise une gamme d'embouts de pulvérisation et de détergents.

Apprenez à arrêter le produit et à réduire la pression rapidement. Maintenez la zone d'utilisation dégagée et ne laissez pas les enfants utiliser la laveuse à pression.

Soyez vigilant, regardez toujours ce que vous faites.

Ne faites pas fonctionner la laveuse à pression lorsque vous êtes fatigué(e) ou sous l'influence de l'alcool ou de drogues.

Nous nous sommes efforcés de fournir dans ce manuel des informations exactes et à jour. Toutefois, nous nous réservons le droit de changer, de modifier ou même d'améliorer le produit et ce document à tout moment sans préavis de notre part.

AVIS Si vous avez des questions sur l'usage prévu, contactez un centre de service autorisé. Cet équipement est conçu pour être utilisé avec les pièces Briggs & Stratton® approuvées uniquement.

Pour toutes questions relatives au moteur, veuillez communiquer avec American Honda Motor Company, Inc. au **(800) 426-7701** ou visiter **www.honda-engines.com** pour trouver un distributeur de service.

Ce dispositif d'allumage par étincelle est conforme à la norme canadienne CAN ICES-2/NMB-2.

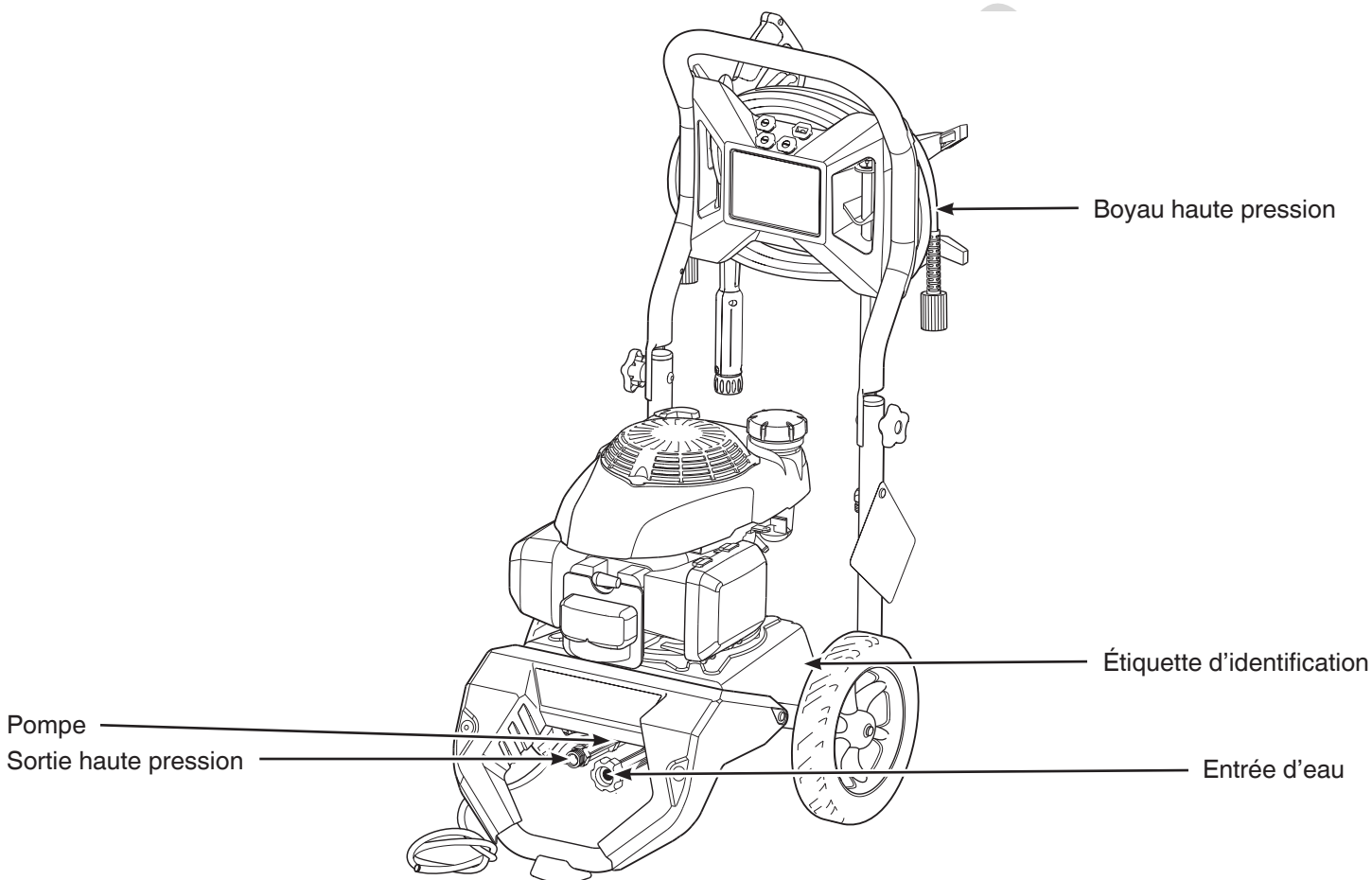

Boyau haute pression — Raccordez une extrémité à la pompe à eau et l'autre extrémité au pistolet de pulvérisation.

Entrée d'eau — Raccord pour le tuyau d'arrosage.

Étiquette d'identification — Indique les numéros de modèle et de série de la laveuse à pression.

Pompe — Pompe à came axiale avec piston en acier inoxydable pour produire une pression élevée.

Sortie haute pression — Raccord pour le boyau haute pression.

Caractéristiques et commandes

Comparez les illustrations avec votre laveuse à pression pour vous familiariser avec l'emplacement des diverses commandes et les avertissements du produit.

WARNING		AVERTISSEMENT
<p>Failure to tighten fuel fill cap could cause cap to fall off and spill fuel during operation resulting in a fire that could cause death or serious injury. Always tighten fuel fill cap until it clicks.</p>		<p>Ne pas resserrer le bouchon de remplissage du carburant pourrait entraîner la chute du bouchon et le déversement du carburant pendant le fonctionnement, ce qui pourrait provoquer un incendie pouvant causer la mort ou des blessures graves. Toujours resserrer le bouchon de remplissage du carburant jusqu'à ce qu'il fasse un clic.</p> <p style="text-align: right;">80023988</p>

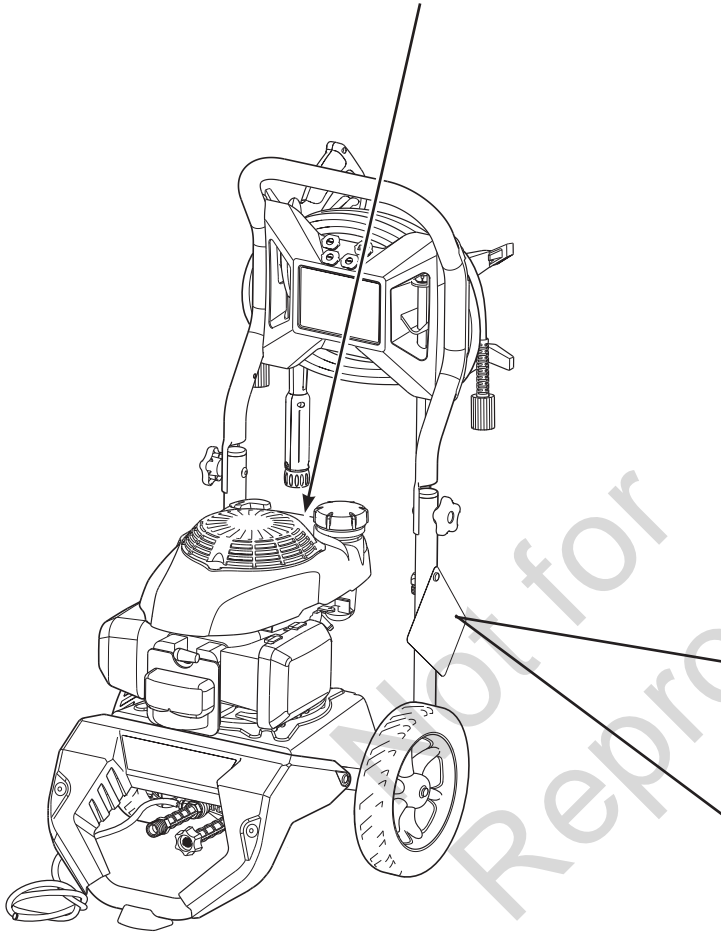

AVERTISSEMENT

L'omission de lire et de se conformer au manuel de l'utilisateur, à tous les avertissements et à toutes les directives d'utilisation pourrait entraîner de graves blessures ou la mort.

L'échappement du moteur contient du monoxyde de carbone, un gaz toxique pouvant tuer en quelques minutes. Il s'agit d'un gaz que vous ne pouvez voir ni sentir. Ne l'utilisez qu'à l'extérieur et loin des fenêtres, des portes et des bouches de ventilation.

L'essence est inflammable. Laissez refroidir le moteur au moins 2 minutes avant de remplir le réservoir. Ne vaporisez pas de liquides inflammables.

La haute pression peut couper la peau. Ne dirigez jamais le pistolet vers des personnes. Le pistolet de pulvérisation retient une pression d'eau élevée, même lorsque le moteur est éteint et que l'arrivée d'eau est débranchée. A chaque fois que vous arrêtez le moteur, appuyez toujours sur la détente du pistolet de pulvérisation pour libérer la haute pression.

L'enroulement rapide de la corde du démarreur (effet de recul) pourrait avoir comme effet de tirer la main et le bras vers le moteur en moins de temps qu'on ne se l'imagine. Tirez lentement le cordon jusqu'à ce qu'une résistance soit ressentie puis tirez rapidement pour éviter tout effet de rebond. Effet de recul du pistolet de pulvérisation – tenez le pistolet avec les deux mains.

Le jet peut rejaillir sur vous ou propulser des objets. Portez des lunettes de sécurité et des vêtements de protection. Les lunettes de sécurité n'offrent pas une protection complète.

Le silencieux peut causer des brûlures. Ne pas toucher les pièces chaudes. Évitez les gaz d'échappement chauds.

Ne retirez pas cette étiquette

Consultez l'endos au sujet des instructions d'utilisation

1 Vérifiez l'huile moteur et l'essence.

2 Raccordez le boyau pour haute pression au pistolet et à l'appareil.

3 Raccordez le boyau à la pompe et à l'alimentation en eau. Ouvrez l'eau.

4 Dirigez le pistolet vers un endroit sécuritaire et appuyez sur la détente pour purger l'air du système.

5 Raccordez la lance au pistolet et la buse à la lance.

6 **MARCHE (I)**
Mettez l'interrupteur du moteur sur MARCHE (I) et/ou déplacez l'étrangleur sur le mode RAPIDE (R).
– Si équipé, réglez le volet de départ à ÉTRANGLEUR (N).
– Si équipé, réglez la vanne de carburant et la manette à MARCHE (I).

7 Tirez lentement sur le cordon jusqu'à ce que vous sentiez une résistance, puis tirez rapidement. Réglez le volet de départ à MARCHE (II).

STOP ARRÊTER (0)
Réglez l'interrupteur du moteur sur ARRÊT (0) ou déplacez l'étrangleur à ARRÊTER (0).
Si équipé, réglez la vanne de carburant et la manette à ARRÊT (0).

Dirigez le pistolet vers un endroit sécuritaire, appuyez sur la détente pour libérer la haute pression. 80079238

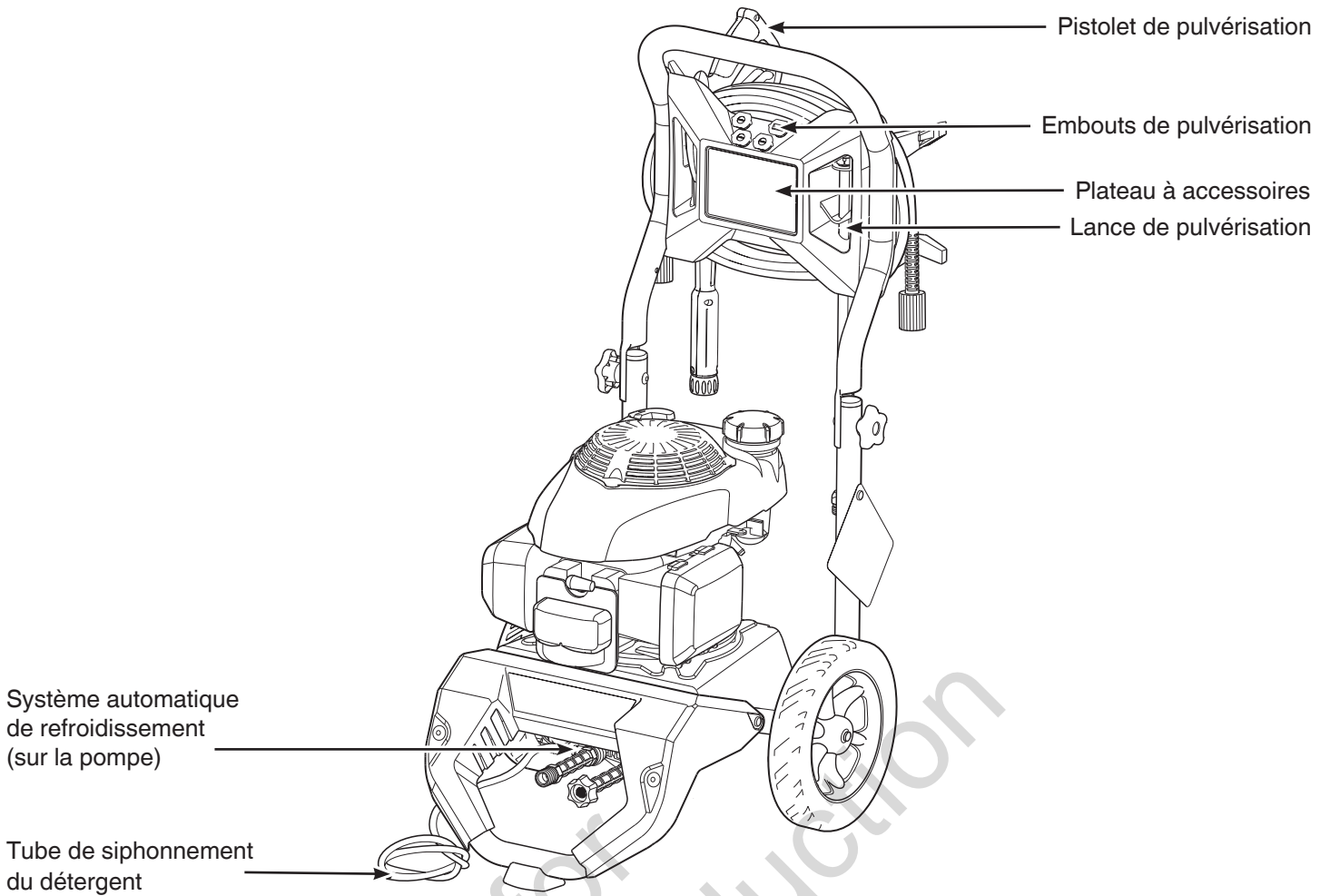

Embouts de pulvérisation — Formes de jet multiples pour diverses applications de nettoyage.

Lance de pulvérisation — Vous permet d'interchanger les embouts de pulvérisation.

Pistolet de pulvérisation — Commande la pulvérisation en utilisant la gâchette. Comprend le verrou de la gâchette.

Plateau à accessoires — Rangement pratique pour les accessoires.

Système automatique de refroidissement — Préviend les dommages internes à la pompe en déversant l'eau chaude sur le sol.

Tube de siphonnement du détergent — Utilisez pour siphonner les détergents sans risque d'endommagement pour le nettoyeur à haute pression dans le jet à basse pression.

Utilisation

Étape 1 : Emplacement sécuritaire

Avant de démarrer la laveuse à pression, il y a deux principes de sécurité également importants relatifs à l'intoxication au monoxyde de carbone et aux incendies qui doivent être respectés.

Emplacement d'utilisation pour réduire le risque d'intoxication au monoxyde de carbone

Les gaz d'échappement des moteurs de tous les équipements fonctionnant avec un carburant fossile, comme une laveuse à pression, contiennent du monoxyde de carbone, un gaz toxique qui peut être mortel en quelques minutes. Il est inodore, invisible et sans saveur. Même si vous ne sentez pas de vapeurs d'échappement, vous pourriez quand même être exposé(e) au gaz de monoxyde de carbone.

La législation de nombreux États rend obligatoire l'installation d'un détecteur de monoxyde de carbone en état de marche à votre domicile. Un détecteur de monoxyde de carbone est un dispositif électronique qui détecte les niveaux dangereux de monoxyde de carbone. En cas d'accumulation de monoxyde de carbone, le détecteur alertera les occupants en faisant clignoter un voyant lumineux et en déclenchant une alarme. Les détecteurs de fumée ne détectent pas le monoxyde de carbone.

Alarme de monoxyde de carbone

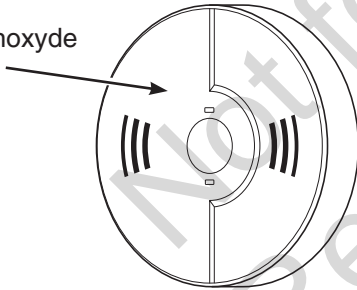

AVERTISSEMENT! Les gaz d'échappement du moteur contiennent du monoxyde de carbone, un gaz toxique pouvant provoquer la mort en quelques minutes. Il est inodore, invisible et sans saveur. Même si vous ne sentez pas de vapeurs d'échappement, vous pourriez quand même être exposé(e) au gaz de monoxyde de carbone.

- Utilisez ce produit uniquement à l'extérieur et à l'écart des fenêtres, portes et événements pour réduire le risque d'accumulation de monoxyde de carbone et son éventuelle propagation dans des espaces occupés.
- Installer et assurer l'entretien d'avertisseurs de monoxyde de carbone fonctionnant à piles ou alimentés par câble avec batterie de secours selon les directives du fabricant. Les détecteurs de fumée ne détectent pas le monoxyde de carbone.
- Ne faites pas fonctionner ce produit à l'intérieur de maisons, de garages, de sous-sols, de vides sanitaires, de remises ou autres espaces partiellement clos, même si des ventilateurs sont utilisés ou que des portes et des fenêtres sont laissées ouvertes pour la ventilation. Le monoxyde de carbone peut s'accumuler rapidement dans ces espaces et peut y rester pendant des heures, même après l'arrêt du produit.
- Pointez l'échappement loin de tous les espaces occupés et habitations.

Si vous commencez à vous sentir mal, étourdi(e), ou faible en utilisant ce produit, sortez au grand air immédiatement. Voir un médecin. Vous pourriez être intoxiqué(e) par le monoxyde de carbone.



UTILISEZ À L'EXTÉRIEUR: ÉVITEZ L'EMPOISONNEMENT AU MONOXYDE DE CARBONE

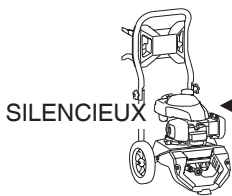

ne pas pointer vers la résidence

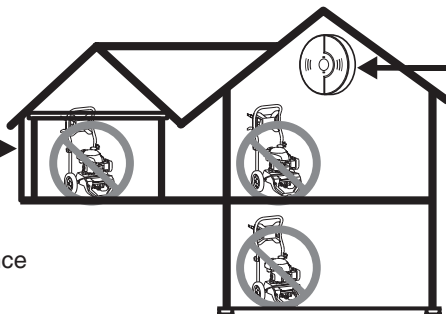

ALARMES DE MONOXYDE DE CARBONE

Installez les alarmes de monoxyde de carbone à l'intérieur de votre demeure. Sans alarmes de monoxyde de carbone en état de marche, vous pourriez ne pas réaliser que vous devenez malade et en voie de mourir d'empoisonnement au monoxyde de carbone.

Emplacement d'utilisation pour réduire les risques d'incendie



AVERTISSEMENT! Les émissions de chaleur ou de gaz pourraient enflammer les produits combustibles ou les structures, ou endommager le réservoir de carburant, entraînant la mort ou des graves blessures.

- La laveuse à pression ne doit pas se trouver à moins de 5 pi (1,5 m) de toute structure, d'un porte-à-faux, d'arbres, de fenêtre, de portes, de toute ouverture de mur, d'arbustes ou de végétation de plus de 12 po (30,5 cm) de hauteur.

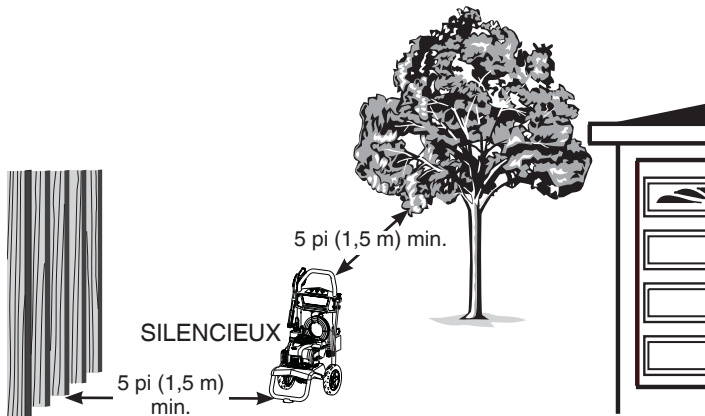

- Ne placez pas la laveuse à pression sous un pont ou un autre type de structure susceptible de limiter le débit d'air. Le ou les avertisseurs de fumée doivent être installés et entretenus à l'intérieur conformément aux directives et recommandations du fabricant.
- Les détecteurs de monoxyde de carbone ne détectent pas la fumée.
- L'utilisation ou le fonctionnement du moteur sur des terrains forestiers, broussailleux ou herbeux constituent une violation de la Section 4442, du Code des ressources publiques de Californie, à moins que le système d'échappement ne soit équipé d'un pare-étincelles, comme le définit la Section 4442, maintenu en bon état de marche. D'autres États ou juridictions fédérales peuvent avoir des lois similaires, consultez le Règlement fédéral 36 CFR, section 261.52.
- Communiquez avec le fabricant, le détaillant ou le revendeur d'origine de l'équipement pour obtenir un pare-étincelles conçu pour le système d'échappement installé sur ce moteur.
- Les pièces de rechange doivent être identiques aux pièces d'origine et être installées à la même position.

Étape 2 : Huile et carburant

1. Placez la laveuse à pression sur une surface horizontale.
2. Reportez-vous au manuel d'utilisation du moteur et suivez les directives et les recommandations relatives à l'huile et au combustible.

Transport

Ne pas pencher le moteur ou l'équipement à un angle qui risquerait de faire couler du carburant.

Étape 3 : Configuration

Nettoyez les débris

Nettoyez tous les débris accumulés. Gardez la zone autour du silencieux libre de tous débris.

- Utilisez une brosse à soies douces pour détacher les accumulations de saletés ou d'huile.
- Utilisez un linge humide pour nettoyer les surfaces extérieures.

Lubrification des joints toriques

Lubrifiez toutes les connexions affichées pour prolonger la durée de vie utile des joints toriques.

1. Inspectez et nettoyez les surfaces de connexion avant la lubrification et l'assemblage. Remplacez les joints toriques qui sont endommagés ou manquants. Reportez-vous à la section *Pièces d'entretien courant*.

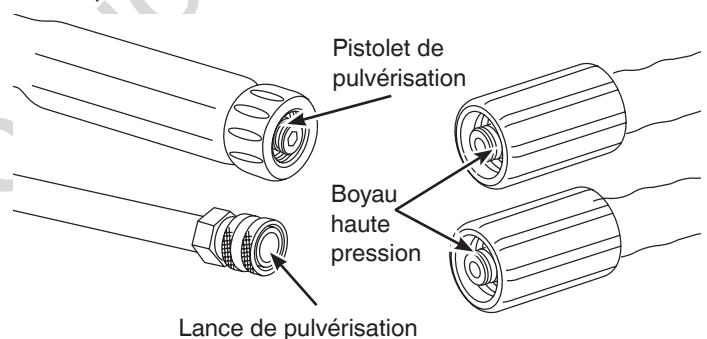

AVIS Ne réparez jamais des raccords non étanches à l'aide de scellant. Remplacez le joint torique.

2. Utilisez une petite brosse ou un coton-tige pour appliquer de la graisse directement sur les joints toriques.

Vérifier ou connecter le pistolet et le boyau

1. Si la gâchette du pistolet de pulvérisation est enfoncée sans appuyer sur le verrou de la gâchette ou si le pistolet de pulvérisation reste enfoncé lors qu'on le relâche, remplacez-le immédiatement.

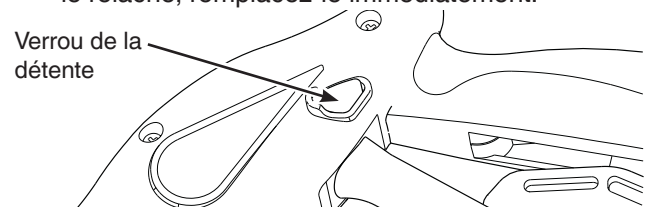

2. Si le boyau haute pression est endommagé en exposant la toile interne, remplacez-le immédiatement.

3. Raccordez le boyau haute pression au pistolet de pulvérisation et à la sortie haute pression de la pompe. Serrez à la main.

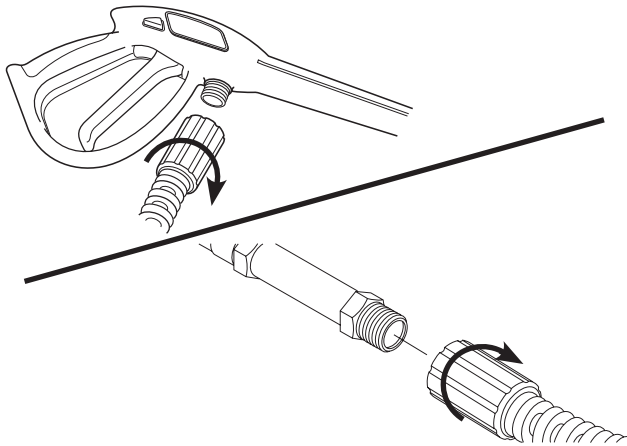

AVERTISSEMENT! Le liquide à haute pression produit par cet appareil peut couper la peau et ses tissus sous-jacents et conduire à des blessures graves et même à une amputation. Ne raccordez jamais la lance de pulvérisation directement au boyau haute pression.

Vérifiez la crépine d'admission d'eau/branchez le boyau d'arrosage

1. Inspectez la crépine d'admission d'eau. Enlevez les débris ou remplacez-la si elle est endommagée.

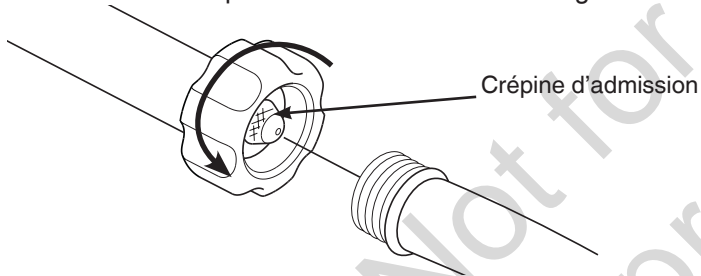

2. Faites couler de l'eau dans le boyau d'arrosage (maximum de 50 pi [15 m]) pour enlever les débris, puis raccordez-le à la crépine d'admission d'eau.

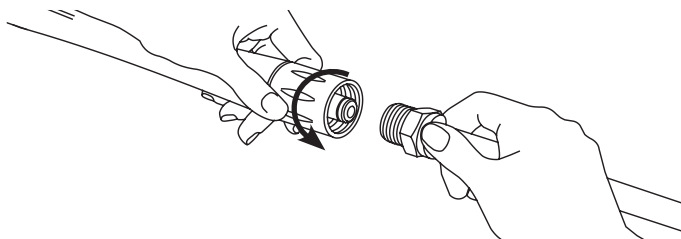

AVIS Il faut une longueur d'au moins 10 pi (3 m) de tuyau d'arrosage libre entre l'entrée de la laveuse à pression et tout dispositif, tel qu'un reniflard ou une soupape de retenue.

3. Ouvrez l'eau, dirigez le pistolet de pulvérisation vers un endroit sécuritaire, appuyez sur le verrou de la détente et enfoncez la détente pour purger l'air du système de pompe.
4. Fixez la lance de pulvérisation au pistolet de pulvérisation. Serrez à la main.

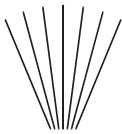
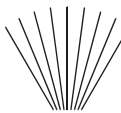

Étape 4 : Embouts de pulvérisation

1. Choisissez la embout de pulvérisation désirée :

 Savon noir à basse pression Utiliser pour appliquer le détergent	 Rinçage délicat Blanc, 40° Voitures, camionnettes, camions, meubles d'extérieur
 Rinçage général Jaune, 15° Revêtement, terrasses, allées, planchers de garage	 Rinçage maximum Rouge, 0° Élimination de la peinture, taches d'huile, élimination de la rouille

2. Tirez vers l'arrière le collier de la bague de la lance à connexion rapide, insérez l'embout de pulvérisation et relâchez le collet. Tirez sur l'embout de pulvérisation pour vous assurer qu'il est solidement fixé.

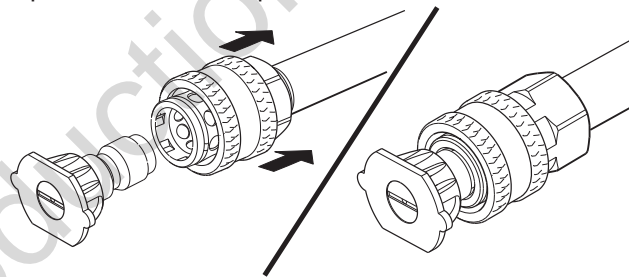

Étape 5 : Démarrage

AVIS Ne faites pas démarrer le moteur sans avoir branché et ouvert l'alimentation en eau.

1. Mettez le produit de niveau avant le démarrage.



AVERTISSEMENT! Risque de blessure aux yeux. Le jet d'eau peut rejaillir ou propulser des objets en entraînant de graves lésions.

- Portez toujours des lunettes de sécurité avec ventilation indirecte (éclaboussures de produits chimiques) lors de l'utilisation de ce produit. (Les lunettes de sécurité n'offrent pas une protection complète).
- Portez toujours des vêtements de protection comme des chandails à manches longues, des pantalons et des souliers fermés.



AVERTISSEMENT! Le recul du lanceur (rétractation rapide) a pour effet de tirer la main et le bras en direction du moteur plus rapidement qu'il n'est possible de le lâcher, ce qui pourrait provoquer des fêlures, fractures osseuses, des contusions ou des entorses entraînant de graves lésions.

2. Lors du démarrage du moteur, placez-vous tel que recommandé et démarrez le moteur conformément aux instructions présentées dans le manuel d'utilisation du moteur.

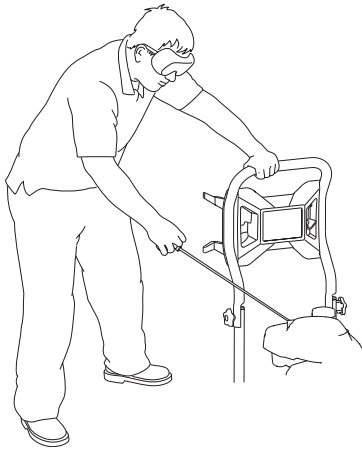

AVERTISSEMENT! De l'eau à haute pression peut couper la peau, causer des blessures graves et possiblement, une amputation.

- Ne visez jamais directement vers vous-même ou d'autres personnes.
- Communiquez immédiatement avec un médecin en cas de coupure causée par le liquide. Ne la traitez pas comme une simple coupure.
- Ne touchez pas aux embouts pendant la pulvérisation.



AVERTISSEMENT! L'utilisation de la laveuse à pression pourrait créer des surfaces glissantes ce qui pourrait vous faire tomber et entraîner la mort ou de graves lésions.

Le recul du pistolet de pulvérisation pourrait vous faire tomber et entraîner la mort ou de graves lésions. Utilisez la laveuse à pression à partir d'une surface stable.

3. Tenez fermement le pistolet de pulvérisation à deux mains en le pointant dans une direction sécuritaire, appuyez sur le loquet de la détente et enfoncez la détente pour commencer la pulvérisation.



4. Appliquez un jet à haute pression sur une petite surface d'abord, puis vérifiez si celle-ci est endommagée. Si elle ne l'est pas, vous pouvez poursuivre le rinçage.



AVERTISSEMENT! Risque d'électrocution. Le contact avec la source d'alimentation électrique pourrait provoquer une décharge électrique ou une brûlure entraînant la mort ou de graves lésions. Ne pulvérisez jamais près d'une source d'alimentation.

Conseils d'utilisation

- Pour obtenir un nettoyage optimal, gardez la buse de pulvérisation à une distance de 8 à 24 po (20 à 61 cm) de la surface à nettoyer.
- N'utilisez jamais les embouts de pulvérisation à haute pression à moins de 6 po (15 cm) de la surface à nettoyer pour éviter de l'endommager.
- En commençant par la partie supérieure de la zone à rincer, descendez en effectuant des mouvements longs et égaux qui se chevauchent.

Étape 6 : Application du détergent



AVERTISSEMENT! Les produits chimiques peuvent causer des brûlures risquant d'entraîner la mort ou des blessures graves.

- Suivez les instructions sur l'étiquette du fabricant de produits chimiques pour l'utilisation et la manipulation appropriées du produit chimique.
- N'utilisez que des produits qui sont conçus pour être utilisés avec des laveuses à pression.
- Ne pulvérisez jamais des liquides inflammables.

Vérification du tube d'aspiration

Nettoyez le boyau de détergent s'il est bloqué ou remplacez-le s'il fuit.

Pour appliquer du détergent, procédez comme suit :

Pour appliquer du détergent non dilué directement du concentré, suivez ces étapes.

1. Connectez le tube de siphon de détergent dans le raccord cannelé de la pompe.

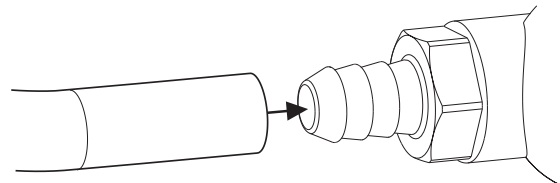

2. Préparez le détergent de la laveuse à pression d'après les instructions du fabricant.
3. Placez l'extrémité du tube siphon dans le récipient de détergent. Assurez-vous que l'extrémité du tube siphon est entièrement immergée dans le détergent lors de l'application du détergent.
4. Installez la buse de pulvérisation noire pour détergent. Consultez la section *Embouts de pulvérisation*.
5. Appliquez-le selon les instructions du fabricant.

AVIS Les buses à haute pression (blanche, jaune et rouge) ne peuvent pas être utilisées pour appliquer du détergent.

Étape 7 : Arrêt

1. Relâchez la gâchette du pistolet de pulvérisation et laissez le moteur tourner au ralenti pendant une minute.
2. Pour éteindre le moteur, suivez les instructions qui figurent dans le manuel d'utilisation du moteur.



AVERTISSEMENT! Le pistolet de pulvérisation emprisonne l'eau sous haute pression même après l'arrêt du moteur et le débranchement de l'alimentation en eau, ce qui peut provoquer de graves lésions.

3. Pointez le pistolet de pulvérisation vers une direction sécuritaire. Appuyez sur le loquet de la détente et enfoncez la détente pour abaisser la haute pression de l'eau.

Étape 8 : Nettoyage

1. Fermez l'eau et purgez le système.
2. Débranchez et vidangez le pistolet de pulvérisation et lance de pulvérisation.
3. Videz la pompe de tout liquide en tirant sur la poignée du lanceur environ six fois.

AVIS Si le produit est entreposé sous le point de congélation ou pendant plus de 30 jours, consultez la section *Entreposage*.

Entretien

Calendrier d'entretien

Cada 8 horas o a diario (consulte la sección Operación)
Compruebe el nivel del aceite del motor
Limpiar los desechos
Lubrique las juntas tóricas
Revise la pistola rociadora
Revise la manguera de alta presión
Revise y limpie la malla de entrada de agua
Revise el tubo y tanque del sifón para detergente

Respectez le calendrier d'entretien selon le nombre d'heures de fonctionnement ou le temps écoulé, le premier des deux prévalant. Démarrez le moteur conformément aux instructions présentées dans le manuel d'utilisation du moteur.

Recommandations générales

Un entretien régulier améliore la performance et prolonge la durée de vie de la laveuse à pression. Consultez un détaillant agréé au sujet de l'entretien.

Huile pour pompe

Ne tentez pas d'effectuer d'entretien relatif à l'huile sur la pompe. La pompe est pré lubrifiée et scellée à l'usine, ne nécessitant aucun entretien supplémentaire au cours de sa durée de vie.

Bille de contrôle de siphonnage de détergent

La bille de contrôle du système de siphonnage de détergent peut se bloquer par du savon séché ou des minéraux présents dans l'eau. Il est possible de la libérer comme suit :



AVERTISSEMENT! Danger de brûlure chimique. Les produits chimiques peuvent causer des brûlures risquant d'entraîner la mort ou des blessures graves. Suivez les instructions sur l'étiquette du fabricant de produits chimiques pour l'utilisation et la manipulation appropriées du produit chimique. Après l'arrêt, enlevez le boyau de siphonnage de détergent du raccord cannelé de la pompe et vidangez le détergent dans un contenant.

1. Insérez un trombone ou tout autre outil semblable dans le raccord cannelé de la pompe et enfoncez-le jusqu'à ce que la bille se déplace.

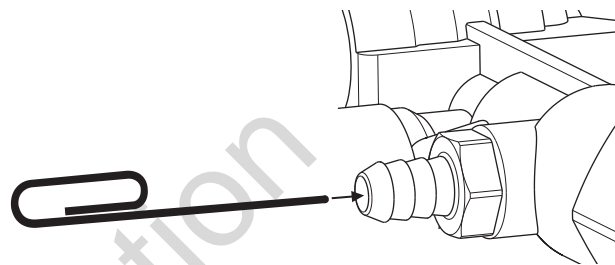

2. Remplacez le boyau de siphonnage de détergent.

Entretien de l'embout de pulvérisation

Nettoyez un embout de pulvérisation obstrué pour corriger l'effet de pulsation lorsque vous appuyez sur la détente du pistolet de pulvérisation.

1. Après l'arrêt, enlevez l'embout de pulvérisation de la lance.
2. Utilisez un trombone ou tout autre outil semblable pour enlever toute obstruction.

Entretien du moteur

Reportez-vous au manuel d'utilisation du moteur pour obtenir des instructions concernant l'entretien du moteur.

Pièces d'entretien courant

Pump Saver™	6039
Trousse d'entretien du joint torique	705001
Crépine pour entrée d'eau	B2384GS
Bouteille d'huile moteur	100005 ou 100028

Prenez contact avec un centre de service agréé ou consultez BRIGGSandSTRATTON.com pour la liste complète des pièces détachées et des schémas.

Entreposage



AVERTISSEMENT! Le carburant et ses vapeurs sont extrêmement inflammables et explosifs; ils peuvent donc causer des brûlures ou un incendie entraînant des blessures graves, voire mortelles. N'entrez pas le carburant près d'une source d'allumage.

1. Déposez le tuyau siphon de détergent sans l'eau et rincez le détergent du système en faisant fonctionner la laveuse à pression avec un embout de pulvérisation noir.

Protection du système de carburant

2. Traitez ou remplacez le carburant de la laveuse à pression, car le carburant peut s'éventer lorsqu'il est entreposé pendant plus de 30 jours.

Chaque fois que vous remplissez le réservoir de carburant, ajoutez un STA-BIL 360°® PROTECTION™ stabilisateur de carburant au carburant tel qu'indiqué dans les directives du fabricant. Ceci maintient la fraîcheur du carburant et réduit les problèmes liés au carburant ou à la contamination dans le système de carburant.

Il n'est pas nécessaire de vidanger le carburant du moteur lorsqu'on ajoute du STA-BIL 360°® PROTECTION™ stabilisateur de carburant selon les directives. Avant l'entreposage, laissez le moteur sur MARCHE pendant deux minutes pour faire circuler le carburant et le stabilisateur dans le système.

Si le carburant dans le moteur n'a pas été traité avec STA-BIL 360°® PROTECTION™, il doit être vidangé dans un récipient approuvé. Puis faites fonctionner le moteur jusqu'à ce qu'il s'arrête par manque de carburant.

Entreposage du moteur

Reportez-vous au manuel d'utilisation du moteur pour obtenir des instructions concernant la préparation du moteur pour l'entreposage.

Protection de la laveuse à pression

3. Fermez l'eau et purgez le système.
4. Débranchez et vidangez tous les boyaux, et le pistolet de pulvérisation et lance de pulvérisation.
5. Videz la pompe de tout liquide en tirant sur la poignée du lanceur environ six fois.

AVIS Rangez le pistolet de pulvérisation à l'intérieur et protégez-le du gel.

Protection de la pompe

6. Traitez la pompe avec Pump Saver.

Utilisez Pump Saver pour traiter la pompe contre les dommages causés par les dépôts de minéraux ou le gel. Il lubrifie également les pistons et les joints. Reportez-vous à la section Pièces d'entretien courant.

Veillez lire et suivre les avertissements et les directives de Pump Saver.

Si le produit Pump Saver n'est pas disponible, raccordez une section de tuyau d'arrosage de 3 pi (1 m) de long au raccord d'arrivée d'eau. Versez de l'antigel de véhicule de loisirs (antigel sans alcool) dans le tuyau. Tirez sur la poignée du lanceur deux fois de suite. Débranchez le boyau.

AVIS Vous devez protéger votre produit contre le gel. Omettre de le protéger endommagera de façon permanente votre pompe et votre pistolet de pulvérisation, ce qui rendra votre produit inutilisable.

7. Entrez le nettoyeur dans un endroit propre et sec.



AVERTISSEMENT! Les housses de rangement peuvent provoquer un incendie entraînant la mort ou des blessures graves. Ne placez jamais une housse de rangement sur une laveuse à pression chaude. Laissez le produit refroidir avant d'installer la housse.

Dépannage

Problème	Cause	Correction
La pompe présente les problèmes suivants : impossible de produire de la pression, perte de pression, faible volume d'eau.	<ol style="list-style-type: none"> 1. La embout de pulvérisation pour faible pression est installée. 2. L'alimentation en eau est insuffisante. 3. La crépine du tuyau d'admission est colmatée. 4. La embout de pulvérisation est obstruée. 5. Les raccords fuient. 6. Le boyau haute pression ou le pistolet de pulvérisation fuient. 	<ol style="list-style-type: none"> 1. Remplacez-la par la embout de pulvérisation haute pression. 2. Fournissez un débit d'eau adéquat. 3. Vérifiez et nettoyez la crépine du tuyau d'admission. 4. Nettoyez la embout. Voir l'<i>Entretien de l'embout de pulvérisation</i>. 5. Resserrez les raccords ou remplacez les joints toriques. 6. Changez.
Le détergent ne se mélange pas avec l'eau de pulvérisation.	<ol style="list-style-type: none"> 1. La embout de pulvérisation pour haute pression est installée. 2. Recherchez si la bille est coincée dans le système de siphonnage du détergent. 3. Le tube de siphonnage du détergent est colmaté ou fissuré. 	<ol style="list-style-type: none"> 1. Remplacez avec un embout de pulvérisation noir à basse pression. 2. Débloquez la bille de contrôle. Voir la <i>Bille de contrôle de siphonnage de détergent</i>. 3. Nettoyez ou remplacez le tube de siphonnage du détergent.
Le moteur ne démarre pas, démarre et a des ratés ou s'arrête.	<ol style="list-style-type: none"> 1. Panne de carburant. 2. Noyé de carburant. 3. Filtre à air encrassé. 4. Le fil de la bougie n'est pas branché à la bougie. 	<ol style="list-style-type: none"> 1. Remplissez le réservoir de carburant. 2. Attendez 5 minutes avant le démarrage. 3. Nettoyez ou remplacez le filtre à air. 4. Branchez le fil à la bougie.

Pour tous les autres problèmes, contactez un concessionnaire Briggs & Stratton autorisé.

Fiche technique

Blanc, 40°	2100 lb/po ² (145 bar) @ 8,7 L/min (2,3 gal/min)*
Jaune, 15°	2700 lb/po ² (186 bar) @ 8,3 L/min (2,2 gal/min)*
Rouge, 0°	3000 lb/po ² (207 bar) @ 7,6 L/min (2,0 gal/min)*
Température de l'alimentation en eau	De 5° C (41° F) - 38° C (100° F)
Débit minimum de l'alimentation en eau	12,5 L/min (3,3 gal/min)*
Pression minimum de l'alimentation en eau	20 lb/po ² (1,38 bar)

*Les caractéristiques nominales de cette laveuse à pression sont conformes à la norme PW101-2010 de l'Association des fabricants de nettoyeur haute pression (PWMA) (Tests et performance nominale des laveuses à pression).

Not for
Reproduction

POLITIQUE DE LA GARANTIE BRIGGS & STRATTON

GARANTIE LIMITÉE

Briggs & Stratton garantit que, pendant la période de couverture de la garantie précisée ci-dessous, elle réparera ou remplacera, sans frais, toute pièce défectueuse comportant un vice de matériau ou un défaut de fabrication ou les deux. En vertu de la présente garantie, les frais de transport du produit soumis pour réparation ou remplacement sont à la charge de l'acheteur. La présente garantie sera en vigueur et soumise aux périodes et conditions stipulées ci-dessous. Pour obtenir du service en vertu de la garantie, trouvez le concessionnaire réparateur agréé le plus près dans notre carte de localisation des concessionnaires sur le site BRIGGSANDSTRATTON.COM. L'acheteur doit contacter le Service après-vente agréé, puis mettre le produit à la disposition du Service après-vente agréé pour l'inspection et des essais.

Il n'existe aucune autre garantie expresse. Les garanties implicites, y compris celles de qualité marchande et d'adaptation à un emploi particulier, sont limitées à la période de garantie mentionnée ci-après ou conformément à ce qui est prévu par la loi. La responsabilité pour dommages accessoires ou indirects est exclue dans la mesure où une telle exclusion est permise par la loi. Certains États, provinces ou pays n'autorisent aucune restriction sur la durée d'une garantie implicite, et certains États, provinces ou pays n'autorisent pas l'exclusion ni la limitation des dommages consécutifs ou indirects. Par conséquent, les restrictions et exclusions décrites ci-dessus pourraient ne pas s'appliquer dans votre cas. La présente garantie vous offre des droits juridiques spécifiques et il se peut que vous ayez d'autres droits qui varient d'une juridiction à une autre, ou de pays à pays.**

PÉRIODE DE GARANTIE

Article	Usage par un consommateur	Usage à des fins commerciales
Équipement	24 mois	3 mois
Moteur*	24 mois	3 mois
Châssis	36 mois	3 mois

* Applicable aux moteurs Briggs & Stratton seulement. La couverture de garantie des moteurs qui ne sont pas fabriqués par Briggs & Stratton est fournie par le fabricant du moteur. Les composants antipollution sont couverts par la Déclaration de garantie concernant le contrôle des émissions.

** En Australie – Nos produits sont livrés avec des garanties qui ne peuvent pas être exclues en vertu de la loi australienne sur la consommation. Vous avez droit à un remplacement ou à un remboursement en cas de défaillance majeure et en compensation pour toute perte ou tout dommage raisonnablement prévisible. Vous avez également droit à la réparation ou au remplacement des produits si ceux-ci ne sont pas de qualité acceptable et que la défaillance n'équivaut pas à une défaillance majeure. Pour obtenir le service sous garantie, recherchez le concessionnaire autorisé le plus proche sur notre carte des détaillants sur le site BRIGGSandSTRATTON.COM, appelez le 1300 274 447, ou encore envoyez un courriel ou une lettre à salesenquires@briggsandstratton.com.au, Briggs & Stratton Australia Pty Ltd, 1 Moorebank Avenue, NSW, Australie, 2170.

La période de garantie débute à la date d'achat par le premier acheteur au détail ou par le premier utilisateur commercial. « Usage par un consommateur » signifie que le produit sera utilisé par un consommateur au détail dans un but privé. « Usage commercial » indique toutes les autres utilisations possibles, y compris commerciales, génératrices de revenus ou locatives. Une fois que le produit a été utilisé dans un but commercial, il sera considéré comme d'utilisation commerciale dans le cadre de cette garantie.

Veuillez garder le reçu de votre achat. Si vous ne pouvez pas fournir la preuve de la date initiale de l'achat au moment de faire une demande se rapportant à la garantie, la date de fabrication du produit sera utilisée pour déterminer la période de garantie. Pour exercer la garantie sur tout produit fabriqué par Briggs & Stratton, il n'est pas nécessaire de l'enregistrer.

À PROPOS DE VOTRE GARANTIE

Les services liés à la garantie sont uniquement disponibles par l'entremise d'un distributeur de service autorisé Briggs & Stratton. Cette garantie couvre uniquement les défauts de matériel et de fabrication. Elle ne couvre pas des dommages causés par une mauvaise utilisation ou par des abus, un mauvais entretien ou une réparation incorrecte, une usure normale ou l'utilisation de carburant éventé ou non approuvé.

Utilisation inadéquate et abus – Une bonne utilisation, tel que prévu, du produit est décrite dans le manuel de l'utilisateur. L'utilisation du produit de façon autre que celle décrite dans le manuel d'utilisation ou son utilisation une fois qu'il est endommagé annulera la garantie. Vous ne pourrez vous prévaloir de la garantie si le numéro de série sur la machine a été supprimé ou si la machine a été modifiée d'une manière quelconque, ou si elle présente des preuves d'abus, tel que par impact, corrosion par l'eau ou par produits chimiques.

Mauvais entretien ou réparation – Ce produit doit être entretenu conformément aux procédures et aux intervalles indiqués dans le manuel d'utilisation, et l'entretien et les réparations doivent être effectués avec des pièces d'origine Briggs & Stratton ou leur équivalent. Les dommages causés par le manque d'entretien ou l'utilisation de pièces n'étant pas d'origine ne sont pas couverts par la garantie.

Usure normale – Comme la plupart des appareils mécaniques, malgré un bon entretien, le vôtre est sujet à une usure. La présente garantie ne couvre pas les réparations lorsque la durée de vie d'une pièce ou de l'appareil s'est achevée après une utilisation normale. Les articles d'entretien et d'usure, tels que filtres, courroies, lames et plaquettes de frein (les plaquettes de frein du moteur sont couvertes) ne sont pas couverts par la garantie en raison de leur seule usure, à moins qu'ils ne soient sujets à des vices du matériel ou de fabrication.

Carburant éventé ou non autorisé – Afin de fonctionner correctement, ce produit doit être alimenté avec un carburant frais conforme au critère précisé dans le manuel d'utilisation. Les dommages au moteur ou à l'équipement dus à un carburant éventé ou à l'utilisation de carburants non approuvés (comme les mélanges d'éthanol E15 ou E85) ne sont pas couverts par la garantie.

Autres exclusions – La présente garantie exclut les dommages résultant d'un accident, d'une utilisation abusive, de modifications, de changements, d'un entretien inadéquat, du gel ou d'une détérioration chimique. Les accessoires non emballés à l'origine avec le produit sont aussi exclus. La garantie ne couvre pas l'équipement utilisé comme alimentation principale à la place de l'alimentation électrique de secteur ou pour les applications de maintien des fonctions vitales. Cette garantie n'inclut pas les appareils ou les moteurs usagés, réusinés, de seconde main ou de démonstration. Cette garantie exclut toute défaillance due à une catastrophe naturelle ou à toute autre force majeure hors du contrôle du fabricant.

80082391FR-CA Rév. -